

# ROBUS®

EN

MAXEWELL 10W ADJUSTABLE UP/DOWN WALL LIGHT IP65 3000K WHITE / BLACK / DARK GREY

RMX1030-01 RMX1030-04 RMX1030-25

PLEASE READ INSTRUCTION BEFORE COMMENCING INSTALLATION AND RETAIN FOR FUTURE REFERENCES.

! Electrical products can cause death or injury, or damage to property. The installation must be carried out by a qualified electrician.

Note:

The luminaire must be disconnected before carrying out any insulation resistance testing. Product technical information and specification may change over time without prior notification. For the latest technical information please visit our web site [www.robus.com](http://www.robus.com) or [robustdirect.com](http://robustdirect.com)

-20°C < Ta < +40°C, 220-240V ~ 50/60Hz, Class I, IP65  
Luminaire is non-dimmable.

Suitable for mounting on a normally flammable surface.

## Installation

1. Ensure mains supply is switched off before commencing work.
2. Ensure there is at least 100mm of free space around the fitting location.
3. Expose the mounting base from fitting using Allen Key to remove two screws on two sides of fitting and unplug connector.
4. Mark appropriate fixing hole positions on wall, check location of buried cables, pipes and other building services before drilling. And drill mounting holes.
5. Insert the wall bolts, feed supply cables through entry hole and fix the mounting base onto wall surface.
6. Connect supply to terminals: Brown to L, Blue to N and Yellow/Green to E.
8. Plug in connector, refit the fitting and tighten screws.
9. Adjust the down/up visors to achieve the desired luminous effect.

Market Surveillance:

LS Code of energy efficiency Class D.

RMX1030-LS

Remove the housing, expose LED plate.

## Information for the Product user:

1. Please note the requirement to dispose of Waste Electrical & Electronic Equipment separately from household waste (WEEE marked with crossed out wheelie bin symbol).
2. Please consider your role in contributing to re-use and recycling by returning this product at end of life to a collection centre for waste electrical equipment or a Civic Amenity site, or to a retail outlet from which you are purchasing a replacement.
3. This equipment may contain substances that are hazardous to health and the environment if disposed of carelessly. It is important that it is separated from normal household waste and recycled in the WEEE chain
4. The "crossed out wheelie bin symbol" on a product indicates this equipment must not be disposed of in normal household waste, but should be disposed of according to local WEEE regulations

# ROBUS®

NL

MAXEWELL 10 W INSTELBAAR OMHOOG/OMLAAG WANDLICHT IP65 3000 K WIT/ZWART/DONKERGRIJS

RMX1030-01 RMX1030-04 RMX1030-25

LEES DE INSTRUCTIES VOORDAT U BEGINT MET DE INSTALLATIE EN HOU ZE BIJ VOOR LATER.

! Elektrische producten kunnen de dood of letsel veroorzaken of eigendommen beschadigen. De installatie dient te worden uitgevoerd door een elektricien.

Opmerkingen:

De lamp moet worden losgekoppeld voordat de isolatieweerstand wordt getest. Technische gegevens en specificaties van dit product kunnen zonder voorafgaande kennisgeving wijzigen. Ga voor de meest recente technische gegevens naar onze website [www.robus.com](http://www.robus.com) of [robustdirect.com](http://robustdirect.com)

-20°C < Ta < +40°C, 220-240V ~ 50/60Hz, Klasse I, IP65  
Niet-dimbare armatuur.

Geschikt voor montage op normaal ontvlambaar oppervlakte.

## Installatie

1. Zorg dat het lichtnet is uitgeschakeld voordat u begint.
2. Zorg ervoor dat er minstens 100 mm vrije ruimte is rondom de plaats van de armatuur.
3. Maak de montagevoet van de armatuur los met behulp van een inbussleutel om de twee schroeven aan beide zijden van de armatuur te verwijderen en de connector los te koppelen.
4. Markeer de plaatsen van de bevestigingsgaten op de muur, controleer de plaats op ondergrondse kabels, leidingen en andere voorzieningen in het gebouw voordat u gaat boren en boor de montagegaten.
5. Plaats de muurschroeven, voer de voedingskabels door de doorvoer en bevestig de montagevoet op de muur.
6. Sluit de voeding op de aansluitklemmen aan: Bruin op L, Blauw op N en Geel/Groen op E.
8. Sluit de connector aan, plaats de armatuur terug en draai de schroeven vast.
9. Verstel de omlaag/omhoog kleppen om het gewenste lichteffect te bereiken.

Markttoezicht

LS-code voor energie-efficiëntieklasse D.

RMX1030-LS

Verwijder de behuizing, leg de ledplaat bloot.

## Informatie voor de gebruiker van het product:

1. Hou bij het verwijderen van afval rekening met de regeling voor afgedankte elektrische en elektronische apparatuur, gescheiden van gewoon huishoudelijk afval (AEEA, pictogram van een kliko met een kruis erdoorheen).
2. Neem uw verantwoordelijkheid op het vlak van hergebruik en recycling door dit product aan het einde van zijn levenscyclus in te leveren bij een inleverpunt voor elektronisch afval, een milieupark of een winkel waar u een nieuw product koopt.
3. Deze apparatuur kan stoffen bevatten die gevaarlijk zijn voor de gezondheid en het milieu indien ze onachtzaam wordt weggegooid. Het is belangrijk dat ze gescheiden gehouden wordt van het normaal huishoudelijk afval en gerecycled wordt in het netwerk voor AEEA.
4. Het pictogram van een kliko met een kruis erdoorheen op een product betekent dat dit apparaat niet samen met het gewone huishoudelijk afval mag worden weggegooid, maar dat het dient te worden verwijderd in overeenstemming met de lokale regelgeving voor AEEA (afgedankte elektrische en elektronische apparatuur).

# ROBUS®

DE

MAXEWELL 10 W WANDBELEUCHTUN VERSTELLBAR UP/DOWN IP 65 3000 K WEISS / SCHWARZ / DUNKELGRAU

RMX1030-01 RMX1030-04 RMX1030-25

LESEN SIE DIE ANLEITUNG, BEVOR SIE MIT DER INSTALLATION BEGINNEN, UND BEWAHREN SIE SIE FÜR DIE SPÄTERE VERWENDUNG AUF.

! Elektronikprodukte können Tod, schwere Verletzungen oder Sachschaden verursachen. Die Installation muss von einem Elektriker vorgenommen werden.

Hinweis:

Vor der Durchführung von Isolationswiderstandsprüfungen muss die Leuchte vom Strom getrennt werden. Technische Produktinformationen und Angaben können sich im Lauf der Zeit ohne weitere Mitteilung ändern. Besuchen Sie unsere Webseite [www.robus.com](http://www.robus.com) oder [robustdirect.com](http://robustdirect.com) für aktuelle technische Informationen.

-20°C < UT < +40°C, 220-240V ~ 50/60Hz, Klasse I, IP65  
Leuchte ist nicht dimmbar.

Kann auf normal entflammbaren Oberflächen montiert werden.

## Installation

1. Vergewissern Sie sich, dass die Stromzufuhr ausgeschaltet ist, bevor Sie mit der Installation beginnen.
2. Achten Sie darauf, dass rund um den Installationsbereich mindestens 100 mm Platz sind.
3. Legen Sie den Montagesockel von der Leuchte frei, indem Sie die beiden Schrauben an den beiden Seiten der Leuchte mit einem Inbusschlüssel entfernen und den Steckverbinder abziehen.
4. Zeichnen Sie die passenden Löcher an der Wand an; überprüfen Sie vor dem Bohren, dass keine unter Putz liegenden Kabel, Rohre oder andere Leitungen beschädigt werden. Bohren Sie die Montagelöcher.
5. Stecken Sie die Wandbolzen ein, führen Sie die Stromkabel durch die Einführungsöffnung und befestigen Sie den Montagesockel an der Wand.
6. Schließen Sie die Stromkabel an: braun an „L“, blau an „N“ und gelb/grün an E.
8. Stecken Sie den Steckverbinder ein, bringen Sie die Leuchte wieder an und ziehen Sie die Schrauben fest.
9. Verschieben Sie die beweglichen Abschirmungen nach unten/oben, um den gewünschten Beleuchtungseffekt zu erzielen.

Marktüberwachung:

LS Code der Energieeffizienzklasse D.

RMX1030-LS

Entfernen Sie das Gehäuse und legen Sie die LED-Platine frei.

## Informationen für den Benutzer:

1. Beachten Sie, dass die Entsorgung von ausgedienten Elektro- und Elektronikgeräten getrennt vom Hausmüll erfolgen muss (die Geräte sind mit dem Symbol einer durchgestrichenen Tonne gekennzeichnet).
2. Beachten Sie Ihre Rolle im Wiederverwendungs- und Recycling-Zyklus, indem Sie dieses Produkt am Ende der Nutzungsdauer bei einer Sammelstelle für Elektronikaltgeräte oder einer städtischen Müllkippe, oder einer Verkaufsstelle, wo Sie einen Ersatz besorgen, entsorgen.
3. Dieses Gerät kann Substanzen enthalten, die gesundheits- und umweltschädlich sind, falls sie achtlos entsorgt werden. Es ist wichtig, dass es vom normalen Hausmüll getrennt und in der Kette der Elektro-Altgeräte recycelt wird
4. Das „durchgestrichene Tonnen-Symbol“ auf einem Produkt bedeutet, dass dieses Gerät nicht mit dem normalen Hausmüll, sondern gemäß der Entsorgungsvorschriften für Elektro-Altgeräte entsorgt werden muss

# ROBUS®

SL

STENSKA SVETILKA 10 W MAXEWELL, NASTAVLJIVA GOR/DOL, IP65 3000 K BELA/ČRNA/TEMNO SIVA

RMX1030-01 RMX1030-04 RMX1030-25

PRED MONTAŽO SKRBN0 PREBERITE NAVODILA ZA UPORABO IN JIH SHRANITE NA VARN0 MEST0, SAJ JIH BOSTE POZNEJEMORDA ŠE POTREBOVALI.

! Električne naprave lahko povzročijo telesne poškodbe, smrt in materialno škodo. Priklop sme izvesti le strokovnjak za elektrotehniko.

Opomba:

Pred preizkusi izolacijske upornosti svetilko obvezno izključite. Pridržujemo si pravico do sprememb proizvoda in tehničnih specifikacij brez predhodnega obvestila. Za najnoveše tehnične informacije obiščite našo spletno stran [www.robus.com](http://www.robus.com) ali [robustdirect.com](http://robustdirect.com).

-20°C < Ta < +40°C, 220-240V ~ 50/60Hz, Razred I, IP65  
Svetlobe svetilke se ne da regulirati.

Primerna je za namestitvev na normalno vnetljivo površino.

## Namešćanje

1. Pred začetkom dela obvezno izključite omrežno napajanje.
2. Na mestu okoli fitinga mora ostati najmanj 100 mm nezasedenega prostora.
3. Z imbus ključem razkrijte montažno ploščo svetilke, odstranite vijaka na obeh straneh in izključite konektor.
4. Na steni označite ustreza mesta za pritrdilne luknje; preden zavrtate, pregledite, da z vrtnjem ne boste poškodovali morebitnih skritih kablov, cevi in druge stavbne napeljave. Nato izvrtajte montažne luknje.
5. Vstavite stenske vijake, napeljite napajalne kable skozi luknjo in pritrdite montažno osnovno ploščo na površino.
6. Priključite napajalne kable na sponke: rjava na L, modra na N in rumeno-zelena na E.
8. Priključite konektor, namestite nazaj svetilko in privijte vijake.
9. Poravnajte vizorje dol/gor, tako da ustvarite želeni svetlobni učinek.

Nadzor trga:

Koda LS energijske učinkovitosti, razred D.

RMX1030-LS

Odstranite ohišje, tako da razkrijete ploščo LED.

## Informacije za uporabnika:

1. Upoštevajte predpise o odstranjevanju odpadne električne in elektronske opreme – proizvoda ni dovoljeno odstraniti med gospodinske odpadke (OEEO s simbolom: prekržanim zabojnikom za odpadke na kolesih).
2. Prispevajte k varovanju okolja in omogočite reciklažo proizvoda – po koncu njegove življenjske dobe ga predajte pristojnemu zbirnemu centru za odpadke ali vrnite trgovcu, pri katerem ste ga kupili.
3. Ta oprema lahko vsebuje snovi, ki so v primeru malomarnega ravnanja nevarne za zdravje in okolje. Pomembno je, da proizvod ločite od drugih gospodinskih odpadkov in ga predate v reciklažo (OEEO).
4. Simbol »prekržani zabojnik za odpadke na kolesih« na proizvodu pomeni, da tega proizvoda ni dovoljeno odstraniti med običajne gospodinske odpadke, temveč skladno s predpisi o OEEO.

# ROBUS®

MAXEWELL APPLIQUE MURALE 10 W RÉGLABLE  
IP65 3000 K BLANCHE / NOIRE / GRIS FONCÉ

RMX1030-01 RMX1030-04 RMX1030-25

FR

VEUILLEZ LIRE LES INSTRUCTIONS AVANT DE COMMENCER L'INSTALLATION ET CONSERVER-LES POUR TOUTES UTILISATIONS FUTURES.  
Les produits électriques peuvent causer la mort, de graves blessures ou des dégâts matériels. L'installation doit être effectuée par un électricien qualifié.

Remarque :

Le luminaire doit être déconnecté avant d'effectuer tout test de résistance à l'isolation. Les informations techniques et caractéristiques peuvent changer au fil du temps sans notification préalable. Pour rester informé de ces possibles modifications, veuillez consulter le site internet [www.robus.com](http://www.robus.com) ou [robusdirect.com](http://robusdirect.com).

-20°C < Ta < +40°C, 220-240V ~ 50/60Hz, Classe I, IP65  
Ce luminaire est non-dimmable.

Convient à une installation sur une surface normalement inflammable.

## Installation

1. Vérifiez que l'alimentation est coupée avant d'entreprendre la pose du luminaire.
2. Assurez-vous de disposer d'un dégagement minimal de 100 mm autour de l'emplacement choisi.
3. À l'aide d'une clé Allen, enlevez deux vis latérales pour séparer la base de fixation du luminaire et débranchez le connecteur.
4. Repérez les trous de fixation appropriés contre le mur, recherchez les câbles, canalisations ou autres servitudes encastrées avant de percer le mur. Et percez les trous de fixation.
5. Insérez les boulons d'ancrage, introduisez les conducteurs d'alimentation dans l'orifice d'entrée et fixez la base contre le mur.
6. Connectez l'alimentation aux bornes : Phase/Brun sur L, Neutre/Bleu sur N et Terre/Jaune-Vert sur E.
8. Branchez le connecteur, remontez le luminaire et serrez les vis.
9. Réglez les visières basse et haute pour obtenir l'effet lumineux désiré.

Surveillance du marché :

Code de rendement énergétique LS Classe D.

RMX1030-LS

Déposez le carénage, découvrez la plaque LED.

## Informations pour l'utilisateur du produit :

1. Veuillez, s'il vous plaît, noter l'importance de disposer des Déchets d'Équipement Électriques et Électroniques séparément des déchets ménagers (DEEE représenté par une poubelle barrée d'une croix).
2. Veuillez tenir compte de l'importance de votre contribution à la réutilisation et au recyclage de ce produit en fin de vie en le retournant dans un centre de collecte de déchets des équipements électriques ou dans le point de vente à partir duquel vous effectuez l'achat du produit de remplacement.
3. Cet équipement peut contenir des substances dangereuses pour la santé et l'environnement s'il est jeté n'importe où. Il est important de le séparer des ordures ménagères et le recycler dans une consigne DEEE appropriée.
4. La "poubelle barrée d'une croix" présent sur le produit indique que cet appareil ne doit pas être jeté dans les ordures ménagères mais doit être éliminé conformément à la réglementation DEEE locale.

IT: AVVERTENZA – I dispositivi elettrici possono causare lesioni gravi o la morte o danneggiare l'apparecchio. In caso di dubbi sull'installazione o sull'utilizzo di questo prodotto, consultare un elettricista competente.

Assicurarsi che l'alimentazione principale sia spenta prima di effettuare interventi.

EST: HOIATUS! Elekritooted võivad põhjustada surma, raskeid vigastusi või varakahjustusi. Kui teil on toote paigaldamisel või kasutamisel kahtlusi, küsige nõu asjatundlikult elektrikult. Enne töö alustamist veenduge, et elektrivool oleks välja lülitatud.

SLK: UPOZORNENIE - Elektrické výrobky môžu spôsobiť smrť, vážne zranenie alebo škodu na majetku. Ak máte akékoľvek pochybnosti o inštalácii tohto výrobku, poraďte sa s kvalifikovaným elektrikárom. Pred začatím práce skontrolujte, že je hlavný zdroj

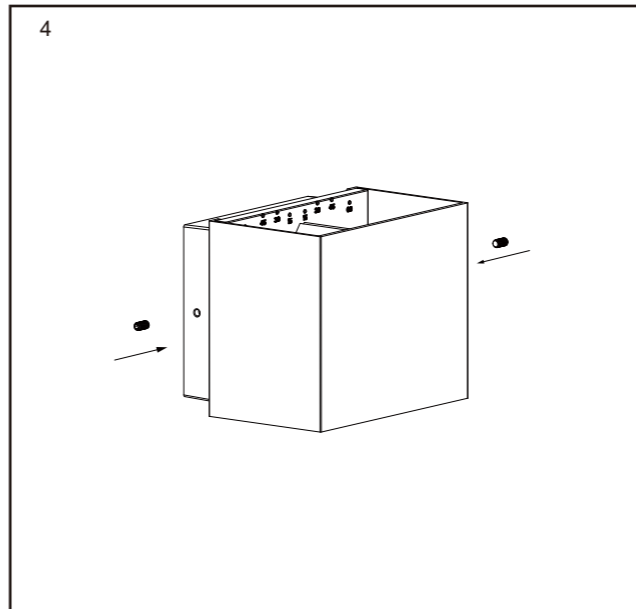
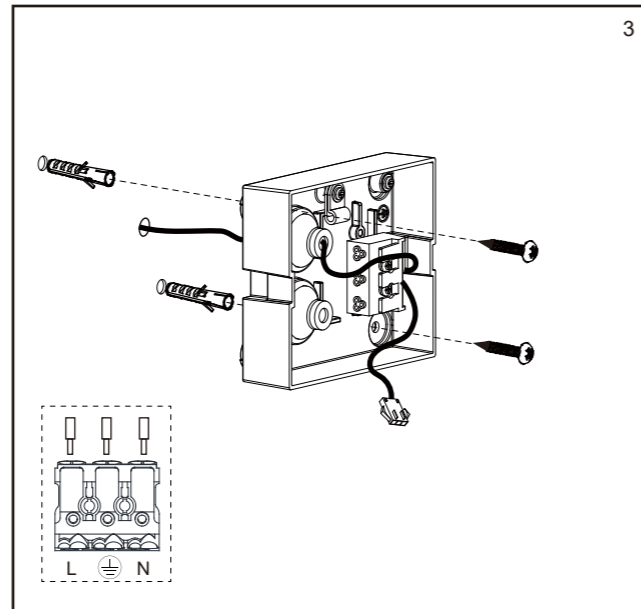
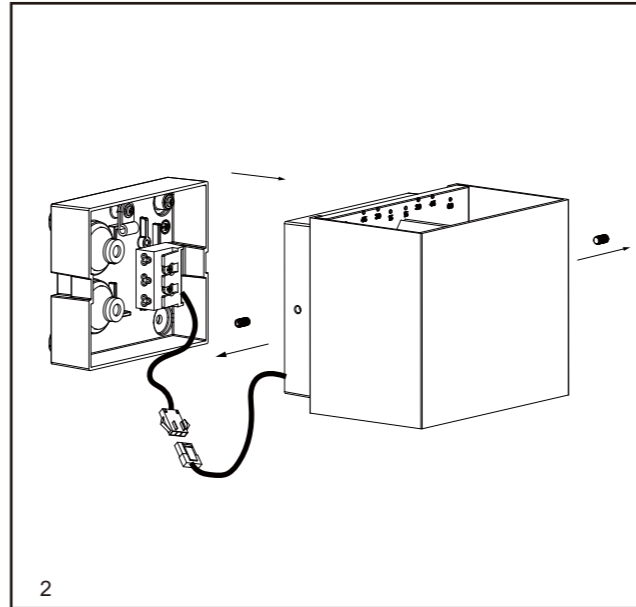
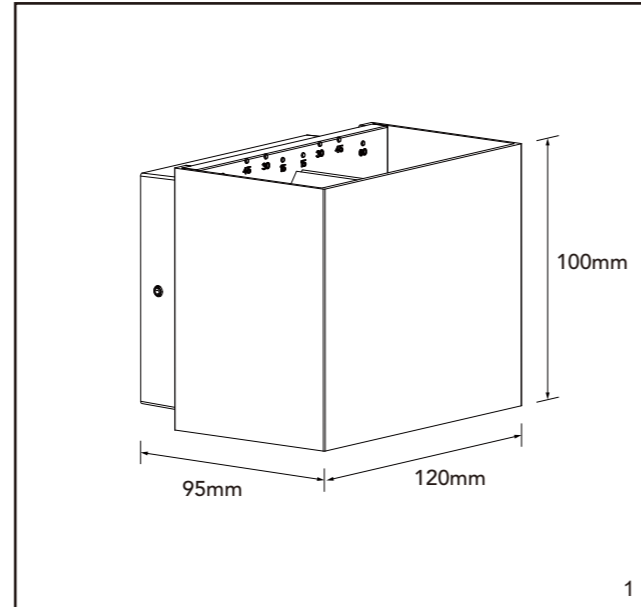

L.E.D Lighting & Electrical Distribution Group Ltd  
IRE: Nangor Road, Dublin 12, D12 E7VP, Ireland  
UK: Bracknell Enterprise & Innovation Hub, Ocean House, 12th Floor, The Ring, Bracknell, Berkshire RG12 1AX, UK

Tel: +353 1 7099000  
Fax: +353 1 7099060  
Email: [info@robus.com](mailto:info@robus.com)  
Website: [www.robus.com](http://www.robus.com)

